

ORDENANÇA MUNICIPAL REGULADORA DELS GUALS PER ENTRADA I SORTIDA DE VEHICLES AL TERME MUNICIPAL DE CABRERA DE MAR

ÍNDEX

CAPÍTOL I. DISPOSICIONS GENERALS

- Article 1. Objecte
- Article 2. Àmbit d'aplicació
- Article 3. Definició

CAPÍTOL II. CONTINGUT I CONDICIONS DE LA LLICÈNCIA

- Article 4. Contingut de la llicència
- Article 5. Condicions de la llicència

CAPÍTOL III. DRETS, OBLIGACIONS I PROHIBICIONS DELS TITULARS DE LES LLICÈNCIES

- Article 6. Drets
- Article 7. Obligacions
- Article 8. Prohibicions

CAPÍTOL IV. SOL-LICITUD I PROCEDIMENT

- Article 9. Documentació general
- Article 10. Procediment
- Article 11. Atorgament
- Article 12. Trasllat d'elements urbanístics
- Article 13. Pèrdua d'efecte dels guals
- Article 14. Sostracció de les plaques senyalitzadores
- Article 15. Requeriments guals sense llicència

CAPÍTOL V. CARACTERÍSTIQUES DELS GUALS

- Article 16. Característiques i condicions

CAPÍTOL VI. PROTECCIÓ I REPOSICIÓ DE LA VIA PÚBLICA

- Article 17. Sol·licituds de modificacions, canvi de titularitat i baixa de les llicències
- Article 18. Mesures de protecció de la via pública
- Article 19. Mesures de reposició de la via pública

CAPÍTOL VII. RÈGIM SANCIONADOR

- Article 20. Classificació de les infraccions
- Article 21. Faltes lleus
- Article 22. Faltes greus
- Article 23. Compatibilitat d'infraccions
- Article 24. Responsables
- Article 25. Sancions
- Article 26. Gradació de les sancions
- Article 27. Competència sancionadora

DISPOSICIONS ADDICIONALS

DISPOSICIONS TRANSITÒRIES

DISPOSICIÓ FINAL

ANNEX

CAPÍTOL I. DISPOSICIONS GENERALS

Article 1. – Objecte

L'objecte d'aquesta Ordenança és regular la concessió, modificació i revocació de les llicències de gual, així com les condicions i règim que hagin de complir els titulars d'aquests espais.

No es podrà gaudir d'espais de domini públic destinats a guals, sense la preceptiva llicència.

Article 2. - Àmbit d'aplicació

L'àmbit territorial d'aplicació d'aquesta ordenança el constitueix el terme municipal de Cabrera de Mar.

Article 3. – Definició

1.- S'entén per gual a la via pública l'espai delimitat de la vorera o del vial, destinat en exclusiva al pas de vianants, sobre el que es concedeix l'ús privatiu a precari a una persona física o jurídica per tal de fer possible l'entrada i sortida de vehicles a recintes.

2.- L'autorització de gual és necessària independentment que per accedir a les finques o locals hagi de modificar-se o no l'estructura de la vorada i/o de la vorera i porta implícita la prohibició d'estacionament de vehicles davant del gual. Excepcionalment s'estableix que davant de tots els guals es permetrà l'estacionament en aquells casos en què el conductor del vehicle estacionat romangui a l'interior, de manera que, en cas de necessitat, pugui retirar-lo de forma immediata per tal de deixar lliure l'accés.

CAPÍTOL II. CONTINGUT I CONDICIONS DE LA LLICÈNCIA

Article 4. – Contingut de la llicència de gual

La llicència expressarà la seva condició d'atorgament a precari per raons d'interès públic, d'urbanització i d'ordenació del trànsit, la identificació del seu titular, la ubicació del gual autoritzat, les característiques de la senyalització i disseny de la vorada d'acord amb el els fixats a l'annex d'aquesta ordenança, així com la resta de condicions que s'escaiguin.

Article 5. – Condicions de la llicència de gual

- a) La llicència que autoritzarà el gual tindrà caràcter discrecional i podrà ser revocable temporal o definitivament per necessitat d'urbanització, de regulació del trànsit, o altres d'interès públic. L'Ajuntament es reserva la facultat d'efectuar les modificacions que consideri necessàries, per canvi de circumstàncies en la via pública o per raons d'interès públic, previ informe tècnic i audiència de l'interessat, sense haver-hi lloc, en cap cas, a indemnització o compensació de cap mena. Si la

Llicència es revoqués definitivament, les actuacions de reposició aniran a càrrec de l'Ajuntament.

- b) La llicència de gual comportarà automàticament la llicència d'obres quan aquestes siguin necessàries per a l'adequació o senyalització del gual corresponent, d'acord amb les oportunes indicacions tècniques referents als elements urbans a emprar. L'Ajuntament, en tot moment, podrà comprovar la correcta execució de les obres del gual així com la seva conservació.
- c) Només podran ser titulars de la corresponent llicència de gual:
 - Els propietaris o els arrendataris dels habitatges.
 - Els industrials mentre realitzin una activitat lícita en un local i disposin de llicència municipal ambiental en la finca en la qual es sol·licita el gual.
 - Les comunitats de propietaris quan es sol·liciti un gual en un edifici on hi hagi diferents propietaris i/o arrendataris i l'entrada al garatge o zona privativa d'aparcament sigui comuna a tots ells.
- d) Els guals emparats en les llicències podran ser d'ús permanent o d'ús horari. Els guals d'ús permanent tindran efectes durant les vint-i-quatre hores del dia i els guals d'ús horari tindran efectes en la franja horària per a la qual siguin concedits.
- e) Les llicències per a guals d'ús horari es podran concedir per facilitar l'accés de vehicles a locals en els quals es duguin a terme activitats que no precisin l'ús permanent i que acreditin la disposició a l'interior del local d'una zona destinada a aparcament i/o a càrrega i descàrrega.
- f) Els guals d'ús horari per a establiments comercials i industrials estaran sotmesos a l'horari laboral o comercial que acreditin segons llur activitat.
- g) L'Ajuntament lliurarà als interessats la placa municipal de senyalització del gual i per la qual s'haurà de satisfer la taxa fixada en les ordenances fiscals.
- h) L'espai d'ús que es concedirà sobre la vorera tindrà una amplària igual a la de la porta d'accés al recinte més 0'50 cm. per cada costat. En aquells casos en què l'interès públic ho aconselli, es podrà augmentar aquesta amplària.
- i) Com a criteri general, no s'autoritzarà cap gual quan la seva ubicació coincideixi amb un pas de vianants degudament senyalitzat. Si excepcionalment, a criteri dels serveis municipals, la persona interessada justifica suficientment la impossibilitat física d'accedir al local per un altre indret que no sigui el coincident amb el pas de vianants i, per tal de facilitar l'accés del vehicle sigui necessari efectuar el corresponent rebaix a la vorera, aquest gual s'haurà d'adaptar al model previst per a persones amb mobilitat reduïda.
- j) En els casos en els que es sol·licitin llicències de guals per a immobles que estiguin situats en carrers que atenen a les seves característiques es consideri que l'amplada és insuficient per permetre les maniobres d'entrada i sortida de vehicles al gual, es podrà prohibir l'aparcament de vehicles en la vorada que doni front al gual, previ informe favorable de la Policia Local i dels Serveis Tècnics Municipals, que seran els que assenyalaran quina serà la zona en la que s'aplicarà la prohibició.

CAPÍTOL III. DRETS, OBLIGACIONS I PROHIBICIONS DELS TITULARS DE LES LLICÈNCIES

Article 6. – Drets

El titular d'una llicència de gual té un dret d'ús del gual en les condicions que estableixi la llicència, així com a reclamar de l'Administració l'adopció de mesures per tal de restablir les condicions normals d'ús del gual, en cas d'obstaculització del mateix per altres vehicles o objectes.

Article 7. – Obligacions

El titular del gual estarà obligat a:

1. Recepcionar la senyalització que l'Ajuntament estableixi com obligatòria, quedant anul·lada qualsevol altra senyalització diferent a la lliurada per l'Ajuntament.
2. Col·locar en lloc visible la placa senyalitzadora numerada que els subministrarà l'Ajuntament. Aquesta placa serà vàlida només per a l'adreça que consti a la llicència.
3. Efectuar en el gual, al seu càrrec, quantes obres ordinàries i extraordinàries ordeni l'Ajuntament en funció de la llicència atorgada.
4. Renovar el paviment de la vorera i de la calçada de la zona corresponent al gual quan resulti malmesa per la negligència del titular o usuaris del mateix, previ l'informe tècnic corresponent.
5. Retornar la vorera i la vorada de la zona corresponent al gual al seu estat original, un cop s'hagi anul·lat la llicència de gual.
6. L'operació de substitució de la vorada anirà a càrrec del titular de la llicència i haurà de ser supervisada pels tècnics de l'Ajuntament. La vorera s'haurà d'adaptar a l'homologada per l'Ajuntament d'acord amb l'annex adjunt.
7. Abonar les taxes municipals previstes a les ordenances fiscals, així com constituir la fiança prevista per tal de respondre de la reposició de la vorera i de la vorada al seu estat d'uniformitat, un cop extingida la llicència.

Article 8. – Prohibicions

1. No es permet la modificació de la vorera fora del que estableix aquesta Ordenança; és a dir, l'estrictament necessària per a la correcta adaptació de la vorada a la vorera i a la calçada. Alhora no es permetrà l'ús d'elements urbans de classe i mesures diferents a les incloses en l'annex específic d'aquesta ordenança.

2. No es permet cap modificació de la calçada.
3. Davant dels guals no podrà estacionar-se cap vehicle, ni tan sols els del titular de la llicència. Només es permetrà la parada de vehicles davant dels guals, sempre que en el vehicle s'hi trobi el conductor.

CAPÍTOL IV. SOL-LICITUD I PROCEDIMENT

Article 9. – Documentació general

Per sol·licitar la llicència caldrà presentar la documentació següent:

- a) Instància segons model oficial facilitat per l'Ajuntament.
- b) Disposició de llicència d'activitat si es preceptiva.
- c) Plànol d'emplaçament a escala 1:500 indicant:
 - situació del local o finca
 - situació del gual
 - distància de la finca a l'eix del carrer degudament acotada
 - distància del gual a la cantonada més propera del carrer
- d) Plànol a escala 1/50 ó 1/100 segons convingui amb indicació de:
 - superfície ocupada per aparcament o zona de càrrega i descàrrega
 - amplada de la vorera indicant longitud de gual i accés façana
 - indicació dels elements urbanístics afectats

Article 10. – Procediment

1. Rebuda la sol·licitud amb la documentació justificativa, el servei corresponent procedirà a analitzar la seva suficiència i en el cas que es detectin deficiències es requerirà al sol·licitant perquè les esmeni abans de 10 dies.
2. La policia local i els serveis tècnics de l'ajuntament, si s'escau, emetran informe preceptiu previ a la concessió de la llicència, podent realitzar les visites d'inspecció i les comprovacions que creguin convenientes a l'emplaçament pel qual se sol·licita la llicència.
3. En el termini de tres mesos des de la data de sol·licitud, es dictarà resolució atorgant o denegant la llicència. Sens perjudici de les suspensions que es produeixin en els supòsits previstos a la normativa general sobre procediment administratiu, si en aquest termini no s'ha notificat una resolució expressa, la llicència s'ha d'entendre denegada en la mesura que el seu atorgament comportaria facultats sobre el domini públic.
4. Per a l'atorgament de la llicència s'exigirà la constitució d'un dipòsit per tal de garantir la compensació de possibles danys a la via pública o per tal d'atendre la reposició de l'estat originari del mobiliari o instal·lacions afectades per l'ús autoritzat. La garantia serà cancel·lada quan es revoqui o s'extingeixi la llicència, i prèvia comprovació de que l'estat de l'espai sobre el que es va constituir l'ús es correspon amb el previ al seu

atorgament, en el termini màxim de dos mesos a comptar des de la data d'emissió de l'informe tècnic.

Article 11. – Atorgament

De conformitat amb el règim general legalment establert, les llicències de qual s'atorgaran discrecionalment i sens perjudici de tercers. S'entendran com una autorització temporal, essencialment revocable per raons d'interès públic i no crearan cap dret subjectiu a favor dels seus titulars.

Article 12. – Traslats d'elements urbanístics

1. No es traslladaran senyals de circulació, arbres, fanals d'enllumenat públic o altres elements de mobiliari urbà de la via pública com a conseqüència de l'atorgament d'una llicència de qual. Si, excepcionalment, els serveis municipals consideren que la persona interessada justifica suficientment la impossibilitat física d'accedir al local per un altre indret, el trasllat dels elements esmentats que hagin de resultar afectats s'haurà de dur a terme d'acord amb les instruccions dels serveis municipals i les despeses aniran a càrrec del sol·licitant de la llicència de qual.
2. El trasllat de qualsevol element, sense l'informe previ dels serveis tècnics municipals, i quan s'hagi detectat la seva impossibilitat de fer-ho, comportarà subsidiàriament la corresponent indemnització a l'ajuntament a càrrec del titular de la llicència.

Article 13. – Pèrdua d'efectes dels guals

Els guals perdran els seus efectes en els supòsits següents:

- a) Per no conservar en les condicions adequades el seu paviment o la seva senyalització després que l'Ajuntament hagi advertit al seu titular.
- b) Per no utilitzar-lo o fer-ho de forma indeguda, sense poder acreditar que l'espai i/o local a què dona accés el gual mantingui una activitat que requereixi l'accés de vehicles.
- c) Per manca de col·locació en lloc visible de la placa oficial senyalitzadora corresponent.
- d) Per variar les circumstàncies segons les quals es va concedir la llicència o perquè així ho exigeixi l'interès públic.
- e) A petició del titular, prèvia reposició del paviment de la vorera i vorada al seu estat anterior, d'acord amb els paviments contigus.

Article 14. – Sostracció de plaques senyalitzadores

Els titulars de guals que, per sostracció o per qualsevol altre motiu, es vegin privats de la placa senyalitzadora numerada corresponent, ho posaran en coneixement de l'Ajuntament, el qual amb les comprovacions prèvies que consideri adients, procedirà a la sol·licitud d'un duplicat de la placa en qüestió o determinarà, si s'escau, l'anul·lació de l'esmentada placa i l'assignació d'una de nova a l'interessat, previ pagament de la taxa corresponent.

Article 15. – Requeriment de guals sense llicència

En el cas que es construeixi un gual o que accedeixin vehicles de la via pública a un local o recinte sense haver obtingut la llicència, l'Ajuntament requerirà al titular de l'activitat, o a l'arrendatari o propietari del local, perquè en el termini de quinze dies reposi a càrrec seu,

la vorera al seu estat anterior, o si es reuneixen els requisits necessaris, perquè tramiti l'oportuna llicència. En aquest cas, s'haurà d'incoar el pertinent procediment sancionador del qual es derivarà, si s'escau, la corresponent sanció.

CAPÍTOL V. CARACTERÍSTIQUES DELS GUALS

Article 16. – Característiques i condicions de guals

1. Les característiques de disseny i materials utilitzables en la construcció dels guals són els fixats a l'annex d'aquesta ordenança, segons models oficials de gual, i s'hauran d'ajustar a les prescripcions en matèria de supressió de barreres arquitectòniques vigents i seran d'aplicació en tots els guals nous que es constitueixin a partir de l'entrada en vigor d'aquesta Ordenança.
2. Excepcionalment, un projecte d'urbanització podrà fixar un model de rebaix a la vorera diferent dels establerts, sempre que es justifiqui adequadament la seva conveniència, en relació a la importància i magnitud de l'operació urbanística, així com per la seva singularitat.
3. En aquests casos, el model que s'estableixi serà unitari per a tot l'àmbit del projecte d'urbanització i hi quedarà consolidat, de manera que les reparacions, reposicions i/o nous guals en el sector s'hauran de fer seguin el mateix model.
4. En el cas de realitzar-se rebaix a la vorada, aquest rebaix haurà d'abastar sempre tota l'amplada de la porta d'accés i en cap cas no tindrà una longitud inferior als 3 metres.
5. En determinades situacions especials derivades de la seguretat viària, urbanístiques, etc., es podrà establir una amplada diferent de gual, estrictament necessària per a l'accés dels vehicles.
6. Els guals que comportin rebaix a la vorera se senyalitzaran mitjançant una línia longitudinal discontinua de 10 cm. d'amplada, de color groc, segons norma UNE 48103, referència B-502, a trams iguals, pintada damunt de la calçada a una distància de 20 cm. de la vorada i paral·lela a aquesta. Aquesta línia anirà senyalitzada per trams iguals de 0'5 a 1 metres de llargada i tindrà la longitud del gual autoritzat.

CAPÍTOL VI. PROTECCIÓ I REPOSICIÓ DE LA VIA PÚBLICA

Article 17. - Sol·licitud de modificacions, canvi de titularitat i baixa de les llicències

1. Les ampliacions d'amplària dels guals, la transmissió de la titularitat de la llicència i la baixa de les mateixes, requeriran la prèvia autorització municipal, que haurà de ser sol·licitada pel titular de la llicència justificant els motius de la seva petició.

2. La tramitació de les sol·licituds esmentades estaran sotmeses:

- a) A l'acreditació d'estar al corrent de pagament de les taxes municipals referents a l'entrada de vehicles, així com trobar-se constituïda la fiança adient.
- b) L'Ajuntament podrà demanar les justificacions documentals i fer les comprovacions prèvies que cregui convenientes.
- c) El canvi de titularitat de la llicència de qual requerirà la justificació de la propietat o dret a ús de l'indret afectat pel sol·licitant i les condicions d'aquestes llicències s'adaptaran a les circumstàncies de fet i de dret del lloc pel qual se sol·liciten.
- d) La resolució de baixes, requerirà la prèvia realització de les accions materials necessàries per reposar la configuració i senyalització física de l'espai sobre el que es concedeix el qual, així com la devolució de la placa numerada de senyalització de qual a la unitat competent d'aquest Ajuntament.

Article 18. – Mesures de protecció de la via pública

1. Sense perjudici i amb independència de la infracció que pugui constituir, l'Ajuntament adoptarà en front dels usos privatis o especials sobre la via pública sense llicència o sense ajustar-se a aquesta, les mesures cautelars que en l'exercici de les seves potestats de domini siguin adients en dret per tal de reinstaurar els espais a l'estat anterior al de la pertorbació. Les despeses que originin l'adopció de les mesures cautelars aniran a càrrec dels responsables de la pertorbació.

2. En concret, i prèvia audiència de l'interessat:

- a) S'impedirà mitjançant la col·locació de mecanismes d'obstaculització idonis i proporcionats, l'ús d'espais destinats a qual sense la preceptiva llicència o sense ajustar-se a la prèviament concedida.
- b) Es revocarà la llicència concedida en el cas que s'evidenciï un ús de l'espai autoritzat diferent o contrari al que va motivar la seva concessió, sense perjudici que es pugui sol·licitar nova llicència adaptada a les noves circumstàncies.
- c) Es procedirà a la retirada dels elements i objectes de la via pública que ocupin sense llicència els espais destinats a qual, dificultant o obstaculitzant el seu ús. En el cas dels vehicles s'estarà al que estableix el text articulat de la Llei sobre trànsit, circulació de vehicles a motor i seguretat viària, aprovat pel Reial Decret Legislatiu 339/90, de 2 de març, no essent requisit l'audiència prèvia.

Article 19. – Mesures de reposició de la via pública

1. Les persones que per frau o negligència modifiquin les condicions originàries de la via per tal de fer un ús de la mateixa no legalitzable mitjançant llicència, estaran obligats a reposar les condicions de la via a l'estat previ a la seva modificació o transformació.

2. En el cas de no procedir a la reposició ordenada en el termini conferit, l'executarà subsidiàriament l'Ajuntament, que podrà reclamar per via executiva les despeses originades a l'autor dels actes, cas de no abonar-les en via voluntària.

CAPÍTOL VII. RÈGIM SANCIONADOR

Article 20. – Classificació de les infraccions

Les infraccions a les disposicions d'aquesta ordenança poden constituir faltes lleus i greus.

Article 21. – Faltes lleus

Constitueix falta lleu qualsevol acció o omissió que impliqui infracció d'aquesta ordenança i en concret:

- a) La senyalització de gual de forma diferent a la que correspon d'acord amb la present ordenança, amb la llicència concedida o les ordres de l'ajuntament.
- b) L'incompliment de les instruccions i ordres donades per l'Ajuntament.

Article 22. – Faltes greus

Es consideren faltes greus:

- a) Accedir des de la calçada als immobles amb vehicles, sense haver obtingut la preceptiva llicència de gual.
- b) Accedir des de la calçada als immobles mitjançant rampes d'instal·lació provisional, o altres elements mòbils sense haver obtingut una autorització especial.
- c) Traslladar, amb motiu de la construcció d'un gual, senyals de circulació, arbres o altres elements de mobiliari urbà sense haver rebut la preceptiva autorització ni les instruccions pertinents per part dels serveis municipals.
- d) No complir els requisits de senyalització de gual previstos a l'article 16 de la present ordenança.
- e) Construir el gual sense tenir en compte les prescripcions tècniques previstes a l'article 16 d'aquesta ordenança.
- f) No complir qualsevol de les obligacions previstes a l'article 7 d'aquesta ordenança.
- g) No comunicar a l'Ajuntament la pèrdua o sostracció de la placa de gual en el termini de dos mesos.
- h) La manca reiterada de compliment de les instruccions i ordres donades per l'Ajuntament.
- i) La senyalització i modificació de la senyalització quan suposi un major aprofitament no ajustat a la llicència concedida o a les ordres de l'Ajuntament.
- j) La comunicació dolosa de dades falses o inexactes a l'Ajuntament per a l'obtenció de la llicència de gual.
- k) Utilitzar la placa numerada en un lloc diferent de l'autoritzat.
- l) La comissió de dues faltes lleus en el període d'un any.

Article 23. – Compatibilitat d'infraccions

Les infraccions que s'estableixen en aquesta ordenança són independents i compatibles amb les infraccions urbanístiques derivades de la realització d'obres sense llicència o sense ajustar-se a les condicions de la llicència.

Article 24. – Responsables

Són responsables de les infraccions:

- a) Els titulars de les llicències i, en el cas que es tracti de persones jurídiques, se seguirà el tràmit previst en el procediment de derivació de responsabilitat als efectes que aquesta recaigui en els administradors i/o legals representants.
- b) Les persones que realment utilitzin els seus guals a títol privatiu, encara que no siguin els titulars de la llicència.

La responsabilitat administrativa per les infraccions a què fa referència aquesta ordenança serà, en tot cas, solidària i independent de la responsabilitat civil, penal o d'altre ordre que es pogués exigir a les persones interessades.

Article 25. - Sancions

1. Les faltes lleus poden ser sancionades amb multa de fins a 300 euros.
2. Les faltes greus poden ser sancionades amb multa de 300 fins a 3.000.
3. La comissió d'una infracció no pot resultar en cap cas més beneficiosa per a l'infractor que el compliment de les normes infringides, en aplicació de l'article 112.4 del Reglament d'obres, activitats i serveis dels ens locals. A aquest efecte, les sancions previstes en els punts 1 i 2 d'aquest article es podran incrementar fins al màxim del benefici obtingut.
4. La imposició de sancions no exonera l'infractor de la seva responsabilitat de restablir la realitat física alterada, ni del rescabament de danys i perjudicis a l'Administració quan sigui procedent.

Article 26. – Gradació de sancions

Per tal de graduar les sancions, s'haurà de tenir en compte:

- a) El fet que l'objecte de la infracció no sigui autoritzable, es considerarà causa agreujant.
- b) L'existència d'intencionalitat o reiteració, serà causa agreujant.
- c) La reincidència, per la comissió en el termini d'un any de més d'una infracció de la mateixa naturalesa, serà causa agreujant.
- d) Es considerarà com a atenuant la circumstància que l'infractor repari les deficiències comprovades en un termini de quinze dies des del moment de la inspecció.

Article 27. – Competència sancionadora

És aplicable a les sancions el procediment sancionador regulat per la legislació general sobre el procediment administratiu comú. No obstant això, en el cas de les sancions lleus s'aplicarà el procediment simplificat, d'acord amb el que s'estableix al Decret 278/1993, de 9 de novembre, sobre procediment sancionador.

La sanció de les infraccions previstes a la present Ordenança, així com la disposició de les mesures cautelars i de reposició previstes, correspondrà a l'Alcalde, sense perjudici de la delegació que pugui conferir-se als Regidors integrants del Govern Municipal.

Les infraccions a aquesta Ordenança prescriuen en el termini de sis mesos, comptats des de la data de la seva comissió.

DISPOSICIONS ADDICIONALS

Primera. Les llicències que autoritzin la construcció de guals en carrers no urbanitzats, s'atorgaran sempre amb caràcter provisional i a precari, sens perjudici de la seva anul·lació per causes derivades d'una futura urbanització.

Segona. En tot allò no previst en aquesta Ordenança, s'estarà al règim normatiu establert al Reglament de Patrimoni dels Ens Locals, aprovat per Decret 336/88, de 17 d'octubre, al Decret Legislatiu 2/2003, de 28 d'abril, pel qual s'aprova el Text refós de la Llei municipal i de règim local de Catalunya, i a la Llei 7/1985, de 2 d'abril, reguladora de Bases de règim local.

DISPOSICIONS TRANSITÒRIES

Primera.- Tots aquells guals que no estiguin en òptimes condicions de seguretat, així com tots aquells que no disposin de la preceptiva llicència, hauran d'adaptar-se a les prescripcions de la present Ordenança, excepte en la configuració de la vorada, en el termini de dos mesos a partir del requeriment d'aquest Ajuntament.

Transcorregut l'esmentat termini havent fet cas omís al requeriment efectuat per l'Ajuntament, el gual perdrà el seu efecte, independentment que el mateix es trobi al corrent de pagament de la taxa municipal per entrada de vehicles i, no es procedirà, en cap cas, a la retirada dels vehicles que es trobin estacionats al davant del seu accés per part de la policia local.

Segona.- L'Ajuntament estableix un termini de dos anys, a partir de l'aprovació definitiva de la present ordenança, per tal que totes aquelles activitats industrials i/o comercials que disposin de llicència de gual per l'entrada i sortida de vehicles regularitzin la seva situació, justificant si el gual que necessiten és d'ús permanent o d'ús horari, per tal que per part d'aquest Ajuntament es lliuri, sense cost, la placa que substituirà aquella de que disposin.

DISPOSICIÓ FINAL

Aquesta Ordenança entrarà en vigor conforme a allò que s'estableix a l'article 70.2 de la Llei 7/1985, de 2 d'abril, reguladora de les bases de règim local i a l'article 66.1 del decret 179/1995, de 13 de juny, pel qual s'aprova el Reglament d'obres, activitats i serveis dels ens locals de Catalunya.

ANNEX

1.- SENYALITZACIÓ HORIZONTAL DE GUALS

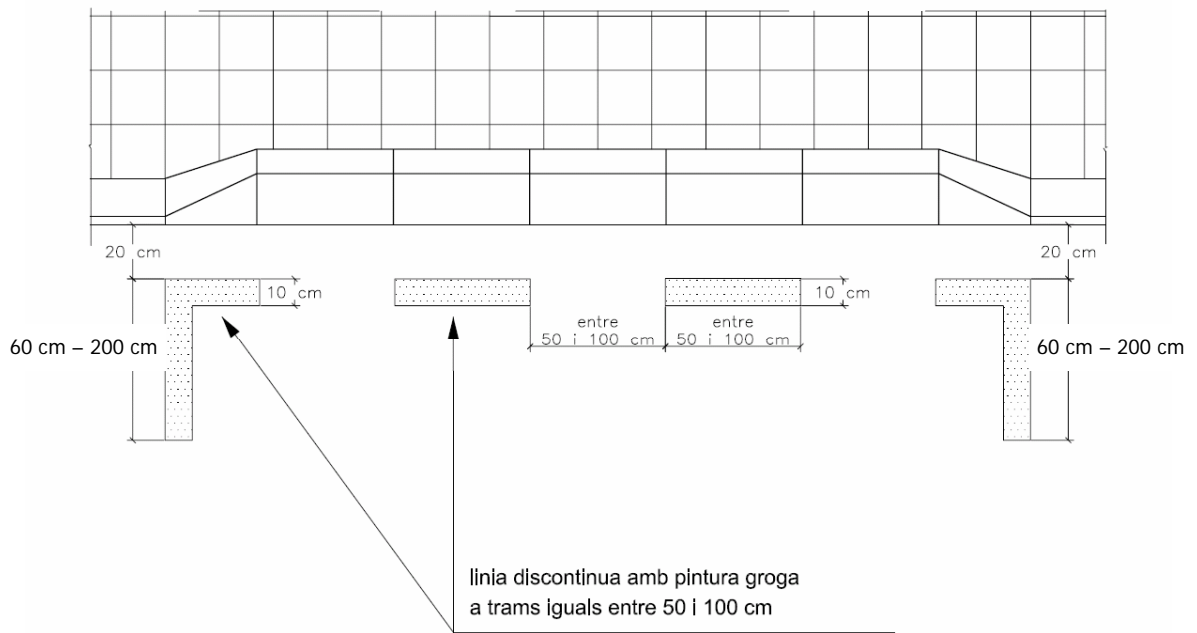
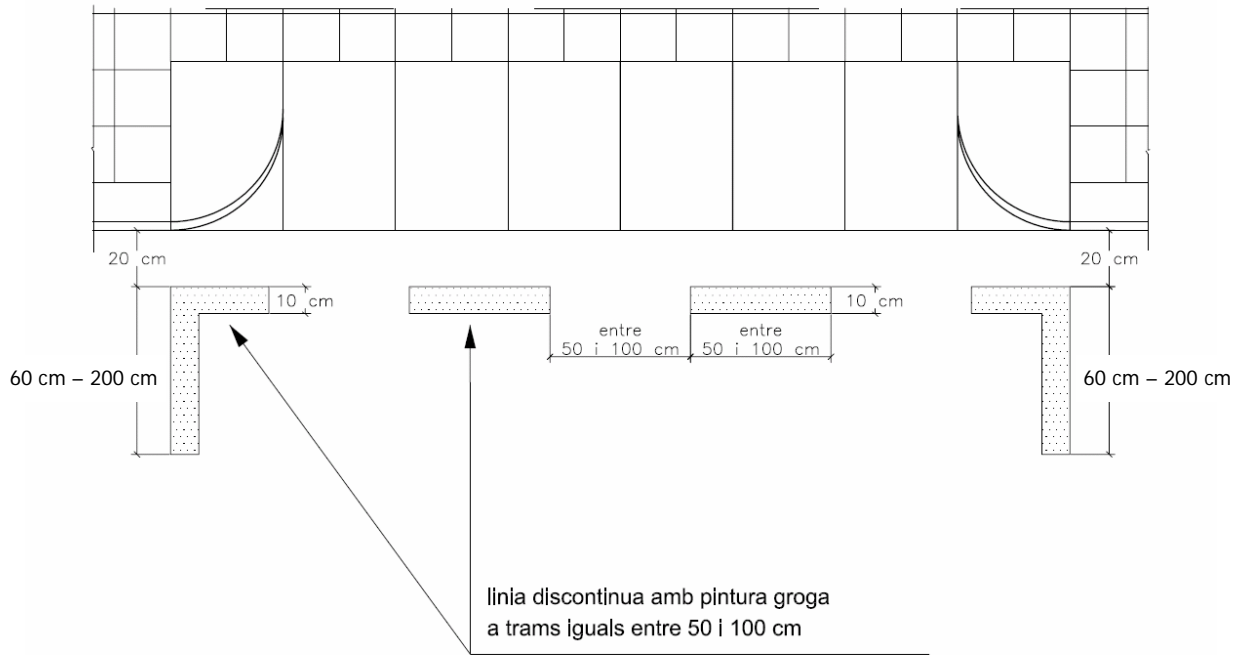

2.- GUALS PER A VORERES DE FINS A 1,55 M

Formigó (F-20) / Granit (G-40)

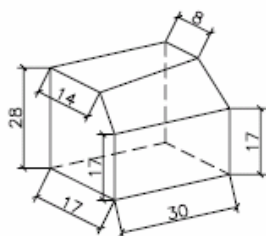
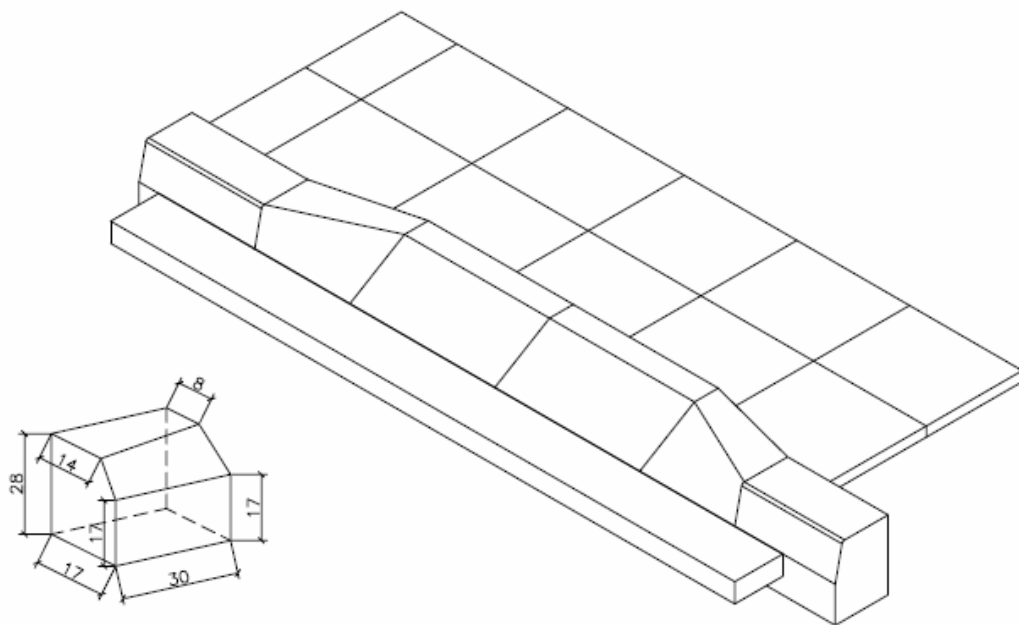

PEÇA LATERAL
ESQUERRA

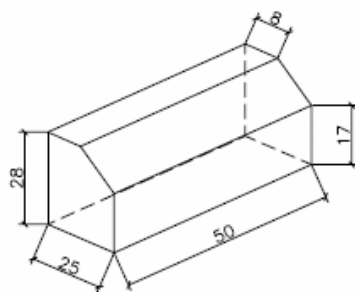

PEÇA CENTRAL

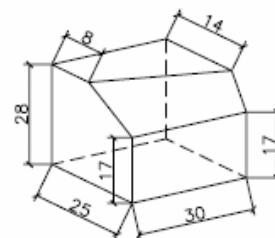

PEÇA LATERAL
DRETA

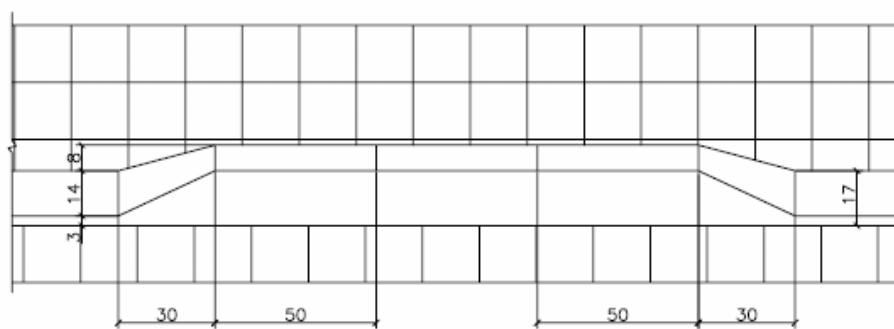

3.- GUALS PER A VORERES DE MÉS DE 1,55 M A 2,15 M

Formigó (F-40) / Granit (G-40)

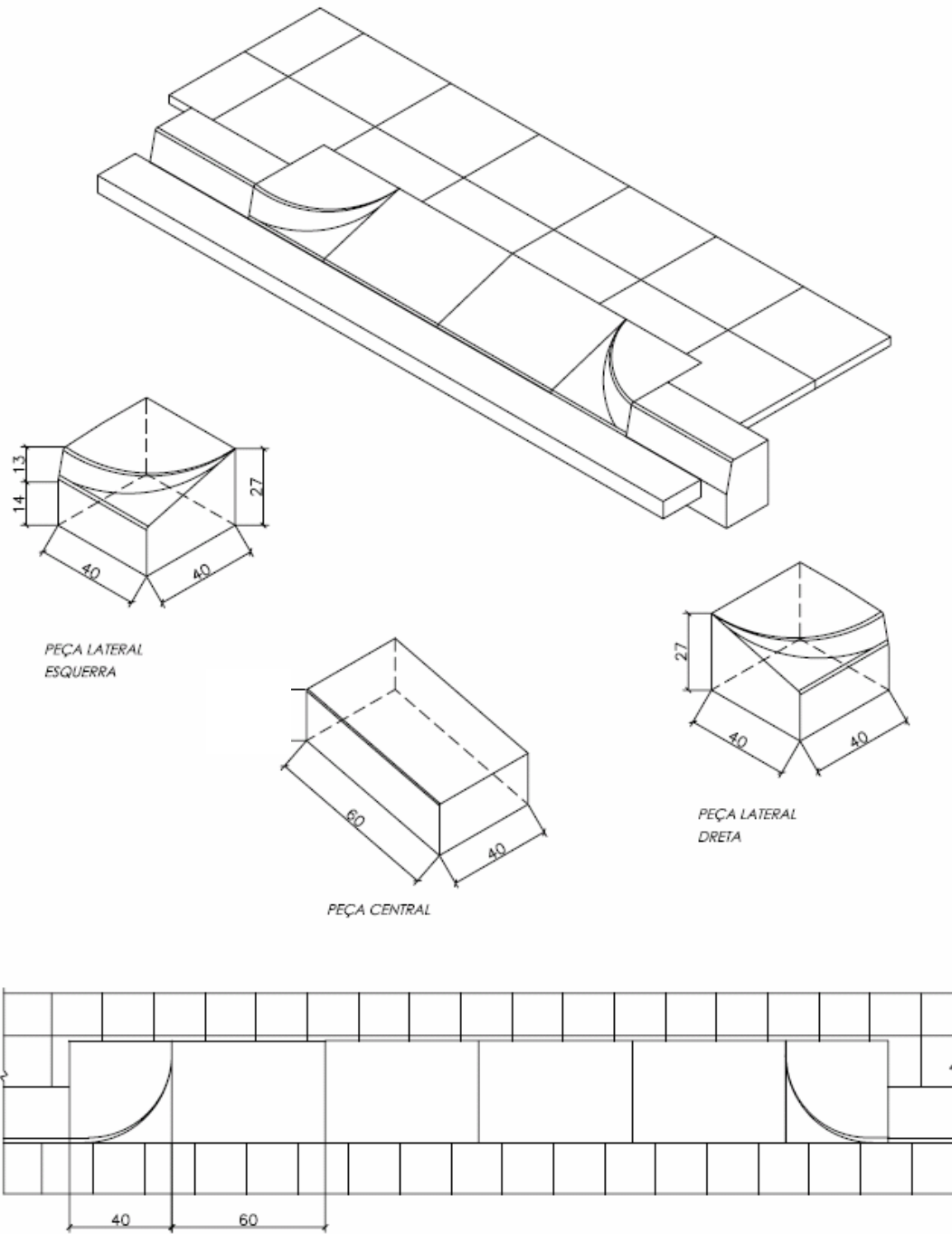

4.- GUALS PER A VORERES DE MÉS DE 2,15 M

Formigó (F-60) / Granit (G-60)

